

**KTI63133**



**3-1/3 TON LOW PROFILE SERVICE JACK**

**OWNERS MANUAL**



<b>SPECIFICATIONS</b>	
Capacity .....	3-1/3 Ton
Low Height.....	3.5"
High Height .....	21.375"
Pump Stroked to Load.....	8
Chassis Length.....	27.5"
Low Height Reach .....	14"
Overall Width .....	14"
Chassis Height.....	6.3125"
Handle Length .....	50"
Saddle Diameter .....	4"
Net Weight .....	94.25 lbs.
Gross Weight .....	104 lbs.

## WARNING INFORMATION



This is the safety alert symbol. It is used to alert you to potential personal injury hazards. Obey all safety messages that follow this symbol to avoid possible injury or death.

### WARNING

WARNING: Indicates a hazardous situation which, if not avoided, could result in death or serious injury.



### IMPORTANT: READ THESE INSTRUCTIONS BEFORE OPERATING

BEFORE USING THIS DEVICE, READ THIS MANUAL COMPLETELY AND THOROUGHLY, UNDERSTAND ITS OPERATING PROCEDURES, SAFETY WARNINGS AND MAINTENANCE REQUIREMENTS.

It is the responsibility of the owner to make sure all personnel read this manual prior to using the device. It is also the responsibility of the device owner to keep this manual intact and in a convenient location for all to see and read. Contact K-Tool International for a replacement label if your stand's label is not readable. If the operator is not fluent in English, the product and safety instructions shall be read to and discussed with the operator in the operator's native language by the purchaser/owner or his designee, making sure that the operator comprehends its contents.















## THE NATURE OF HAZARDOUS SITUATIONS

### WARNING

The use of Portable Automotive Lifting Devices are subject to certain hazards that cannot be prevented by mechanical means, but only by the exercise of intelligence, care, and common sense. It is essential to have personnel involved in the use and operation of the device who are careful, competent, trained, and qualified in the safe operation of the device and its proper use when servicing motor vehicles and their components. Examples of hazards are dropping, tipping or slipping of loads caused primarily by improperly securing loads, overloading, off-centered loads, use on other than hard level surfaces, and using equipment for a purpose for which it was not intended.

## METHODS TO AVOID HAZARDOUS SITUATIONS

### WARNING

-  Read, study, understand and follow all instructions before operating this device.
-  Inspect the jack before each use. Do not use jack if damaged, altered, modified, in poor condition, leaking hydraulic fluid, or unstable due to loose or missing components. Make corrections before using.
-  Lift only on areas of the vehicle as specified by the vehicle manufacturer.
-  User and bystanders wear eye protection that meets ANSI Z87.1 and OSHA standards.
-  Do not use jack beyond its rated capacity. Do not shock load.
-  **This is a lifting device only. Immediately after lifting, support the vehicle with jack stands capable of sustaining the load before working on the vehicle.**
-  Use only on a hard level surface free from obstructions so the jack is free to reposition itself during lifting and lowering operations.
-  Center load on saddle. Be sure setup is stable before working on vehicle.
-  Do not move or dolly the vehicle while on the jack.
-  Do not use any materials that may serve as risers, spacers or extenders between the stock lifting saddle and the load.
-  Do not use any adaptors that replace the stock lifting saddle unless approved or supplied by the jack manufacturer.
-  Always lower the jack slowly and carefully.
-  This product may contain one or more chemicals known to the State of California to cause cancer and birth defects or other reproductive harm. *Wash hands thoroughly after handling.*
-  Failure to heed these warnings may result in fatal personal injury and/or property damage.

## CONSEQUENCES OF NOT AVOIDING HAZARDOUS SITUATIONS

### WARNING

Failure to read this manual completely and thoroughly, failure to understand its OPERATING INSTRUCTIONS, SAFETY WARNINGS, MAINTENANCE INSTRUCTIONS and comply with them, and failure to comply with the METHODS TO AVOID HAZARDOUS SITUATIONS could cause accidents resulting in serious or fatal personal injury and/or property damage.

## INSPECTION

Visual inspection should be made before each use of the jack, checking for leaking hydraulic fluid and damaged, loose or missing parts. Any jack which appears to be damaged in any way, is found to be badly worn, or operates abnormally **MUST BE REMOVED FROM SERVICE** until necessary repairs are made.

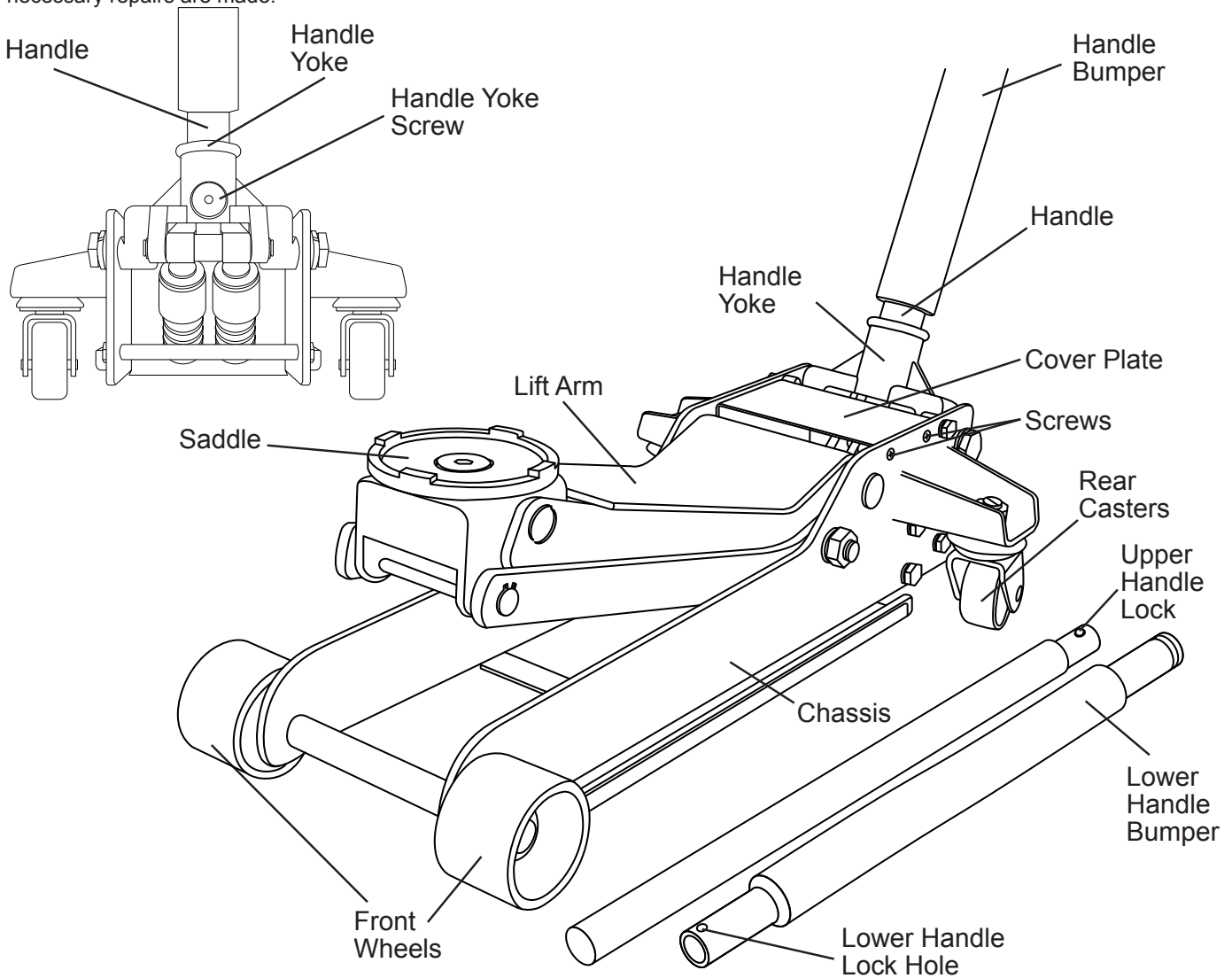

## SETUP

1. Remove the 2-piece handle from box. Insert the smaller diameter end of the upper handle into the lower handle end with hole. Align the holes in the upper and lower handles and secure them with the hex head screw provided. **DO NOT OVERTIGHTEN THE SCREW** as it could strip the threads in the lower handle.
2. Grease the inside of the handle yoke so the handle will rotate freely inside the yoke. Remove the handle yoke screw. Insert the end of the lower handle all the way in the handle yoke until it engages the release valve assembly. Secure the handle in the handle yoke by reinstalling the handle yoke screw and tightening the screw. Rotate the handle to see if it is rotating the release valve assembly. Pull on the handle to make sure it is secured in the handle yoke. If the release valve assembly is not rotating and/or the handle pulls out of the handle yoke, repeat step 2.
3. **IMPORTANT:** In most cases the jack should work normally right out of the box but it is not unusual for air to get trapped in the jack's hydraulic system during shipping and handling. There are several symptoms of an air trapped hydraulic system which include only partial incremental pump stroke, jack will not lift load, jack will not sustain load or pumping feels spongy under load. The following procedure will purge air from the hydraulic system and only needs to be done if experiencing the above mentioned conditions.
  - a. With the lift arm in its completely retracted position and the pump handle rotated all the way in a clockwise direction until it stops, rotate the pump handle in a counterclockwise direction two full revolutions.
  - b. Proceed to pump the jack 15 full incremental pump strokes.
  - c. Rotate the pump handle clockwise until it stops and proceed to pump the handle until the lift arm reaches maximum height.
  - d. Repeat steps "A" through "C" until all air is purged from the system.

**IMPORTANT:** Before attempting to raise any vehicle, check vehicle service manual for recommended lifting surfaces.

## OPERATING INSTRUCTIONS



This is the safety alert symbol used for the OPERATING INSTRUCTIONS section of this manual to alert you to potential personal injury hazards. Obey all instructions to avoid possible injury or death. **IMPORTANT:** Before attempting to raise any vehicle, check vehicle service manual for recommended lifting surfaces.

## OPERATION

1. Put vehicle transmission in park or in gear and then apply the emergency brake.  
**To raise load:** Turn the handle in a clockwise direction until tight. Position the jack under the load. Proceed to pump the handle in order to raise the lift arm to the load. As the saddle at the end of the lift arm gets closer to the load, reposition the jack so the saddle will contact the load firmly and the load is centered on the saddle. Make sure the saddle is correctly positioned. Raise the load to the desired work height. Place jack stands of appropriate capacity at the vehicle manufacturers's recommended support areas that provide stable support for the raised vehicle. **DO NOT CRAWL UNDER VEHICLE WHILE LIFTING VEHICLE OR PLACING OR REMOVING THE JACK STANDS!** Once jack stands are positioned, turn the jack handle VERY SLOWLY in a counterclockwise direction to lower the load to rest on the jack stands. Inspect the relationship between the jack stands and load to make sure the setup is stable and safe. If the setup is not stable or safe, follow the preceding steps until corrected.
2. **To lower load:** Follow the procedures mentioned in "To raise load" section of the OPERATING INSTRUCTIONS in order to raise the load off the jack stands. Once the load has cleared the jack stands, remove the jack stands from under the load and away from the work area. **DO NOT CRAWL UNDER VEHICLE WHILE LIFTING VEHICLE OR PLACING OR REMOVING THE JACK STANDS!** Turn handle very slowly in a counterclockwise direction until the load is completely lowered to the ground. Once the jack's lifting saddle has cleared the load, remove the jack from under the load. **CAUTION:** Keep hands and feet away from the hinge mechanism of the jack.

## PREVENTATIVE MAINTENANCE



This is the safety alert symbol used for the PREVENTATIVE MAINTENANCE section of this manual to alert you to potential personal injury hazards. Obey all instructions to avoid possible injury or death.

1. Always store the jack in a well protected area where it will not be exposed to inclement weather, corrosive vapors, abrasive dust, or any other harmful elements. The jack must be cleaned of water, snow, sand, grit, oil, grease or other foreign matter before using.
2. The jack must be lubricated periodically in order to prevent premature wearing of parts. A general purpose grease must be applied to caster wheels, front axle, elevator arm, handle base pivot bolts, release mechanism and all other bearing surfaces. Worn parts resulting from inadequate or no lubrication are not eligible for warranty consideration. See page 5 for Regular Maintenance.

**IMPORTANT: In order to prevent seal damage and jack failure, never use alcohol, hydraulic brake fluid, or transmission oil in the jack. Use hydraulic jack oil, a light turbine oil, Chevron AW ISO 32 or Unocal Unax AW 150.**

3. Every jack owner is responsible for keeping the jack labels clean and readable. Use a mild soap solution to wash external surfaces of the jack but not any moving hydraulic components.
4. Inspect the jack before each use. Do not use the jack if any component is cracked, broken, bent, shows sign of damage or leaks hydraulic fluid. Do not use the jack if it has loose or missing hardware or components, or is modified in any way. Take corrective action before using the jack again.

## PROPER STORAGE

It is recommended that the jack be stored in a dry location with all wheels touching the ground on a relatively level surface.

## TROUBLESHOOTING

Important: Service jacks are self-contained devices used for lifting, but not sustaining, a partial vehicular load. In accordance with ASME-PALD Load Sustaining Test: "A load not less than the rated capacity...shall not lower more than 1/8" (3.18mm) in the first minute, nor a total of .1875" (4.76mm) in 10 minutes." Lowering within this range is considered normal operation and is NOT a warrantable defect.

**PROBLEM: UNIT WILL NOT LIFT RATED LOAD.**

**ACTION:** Purge air from hydraulic system by following procedure under SETUP.

**PROBLEM: UNIT WILL NOT SUSTAIN RATED LOAD OR FEELS "SPONGY" UNDER RATED LOAD.**

**ACTION:** Purge air from hydraulic system as above.

**PROBLEM: UNIT WILL NOT LIFT TO FULL HEIGHT.**

**ACTION:** Purge air from hydraulic system as above or check oil level in reservoir.

**PROBLEM: HANDLE TENDS TO RAISE UP WHILE THE UNIT IS UNDER RATED LOAD.**

**ACTION:** Pump the handle rapidly several times to push oil past ball valves in power unit.

# HYDRAULIC MAINTENANCE GUIDE

**IMPORTANT:** Service jacks are designed for lifting purposes only; always support raised load with jack stands.

## REGULAR MAINTENANCE

### MONTHLY or as necessary (depending on usage)

- #1 Using a grease gun, add grease to grease fitting in the lift arm pivot shaft.  
(Use a multi-purpose NLGI type grease only.)
- #2 Lubricate all linkages and pivot points.  
(Use white lithium spray grease only.)
- #3 Remove handle; lubricate handle receptacle and handle end.  
(Use white lithium spray grease only.)
- #4 Lubricate both rear casters bearings and both front wheels.  
(Use white lithium spray grease only.)

Tighten all accessible hardware.

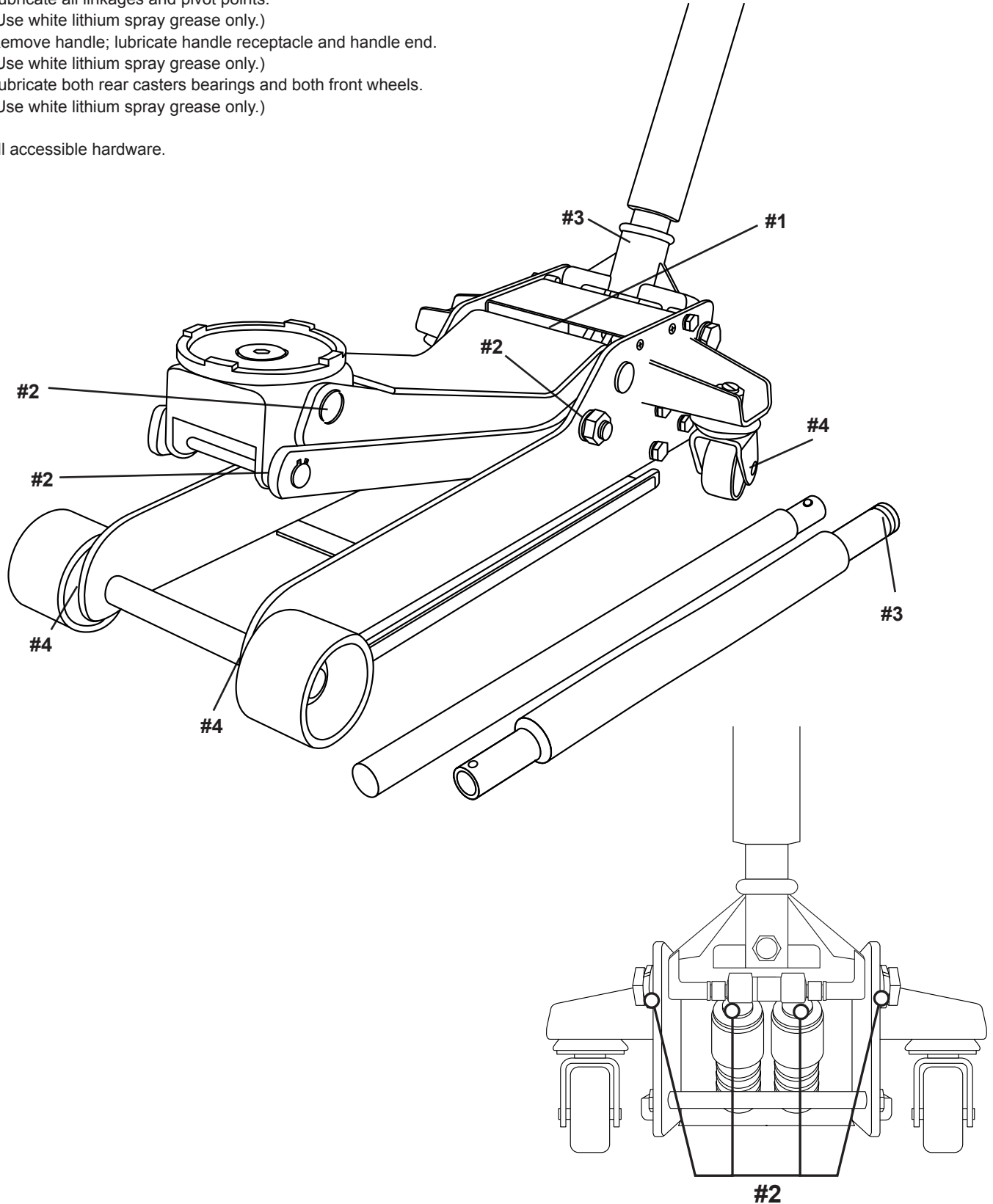

## **WARRANTY HANDLING PROCEDURES AND GUIDELINES FOR HD AND XD LIFTING EQUIPMENT**

K-Tool International warrants that all jacks and service-related equipment will be free from defects in material and workmanship for a period of 2 years following the original date of purchase. This warranty is extended to the original retail purchaser only. If any jack or service-related item proves to be defective during this period, it will be replaced or repaired, at K-Tool International's option, without charge. This warranty does not apply to damage from accident, overload, misuse or abuse, nor does it apply to any equipment which has been altered or used with special attachments other than those recommended. This warranty does not cover repairs made by anyone who is not a K-Tool International Professional Lifting Equipment Authorized Repair Center.

All HD & XD jacks or service-related equipment will be replaced or repaired at K-Tool International's option during the 2 year warranty period.

During the 2 year warranty period, all alleged defective products must be shipped, freight prepaid, along with proof of date-of-purchase, to your nearest K-Tool International Professional Lifting Equipment Authorized Warranty Center. Be certain to include your name, address and phone number along with proof-of-purchase information, and a brief description of the alleged defect. The product will be returned to the customer, freight prepaid.

Many alleged defectives may simply be handled by calling your nearest Service Center for parts. See pages 22 - 24 for a listing of authorized warranty service centers.

In no event shall K-Tool International be liable for incidental or consequential damages. The liability on any claim for loss or damage arising out of the sale, resale or use of a jack or related service equipment, shall in no event exceed the purchase price. SOME STATES DO NOT ALLOW THE EXCLUSION OR LIMITATION OF INCIDENTAL OR CONSEQUENTIAL DAMAGES, SO THE ABOVE LIMITATION MAY NOT APPLY TO YOU.

THIS WARRANTY IS THE SOLE AND EXCLUSIVE WARRANTY PROVIDED IN CONNECTION WITH THE SALE OF K-TOOL INTERNATIONAL PROFESSIONAL LIFTING EQUIPMENT. ALL OTHER WARRANTIES, INCLUDING ANY IMPLIED WARRANTIES OF MERCHANTABILITY OR FITNESS FOR A PARTICULAR PURPOSE, ARE EXCLUDED.

THIS WARRANTY GIVES YOU SPECIFIC LEGAL RIGHTS AND YOU MAY ALSO HAVE OTHER RIGHTS WHICH VARY FROM STATE TO STATE.

**KTI63133**

**3-1/3 TON LOW PROFILE SERVICE JACK**

**EXPLODED DRAWING / PARTS LIST**

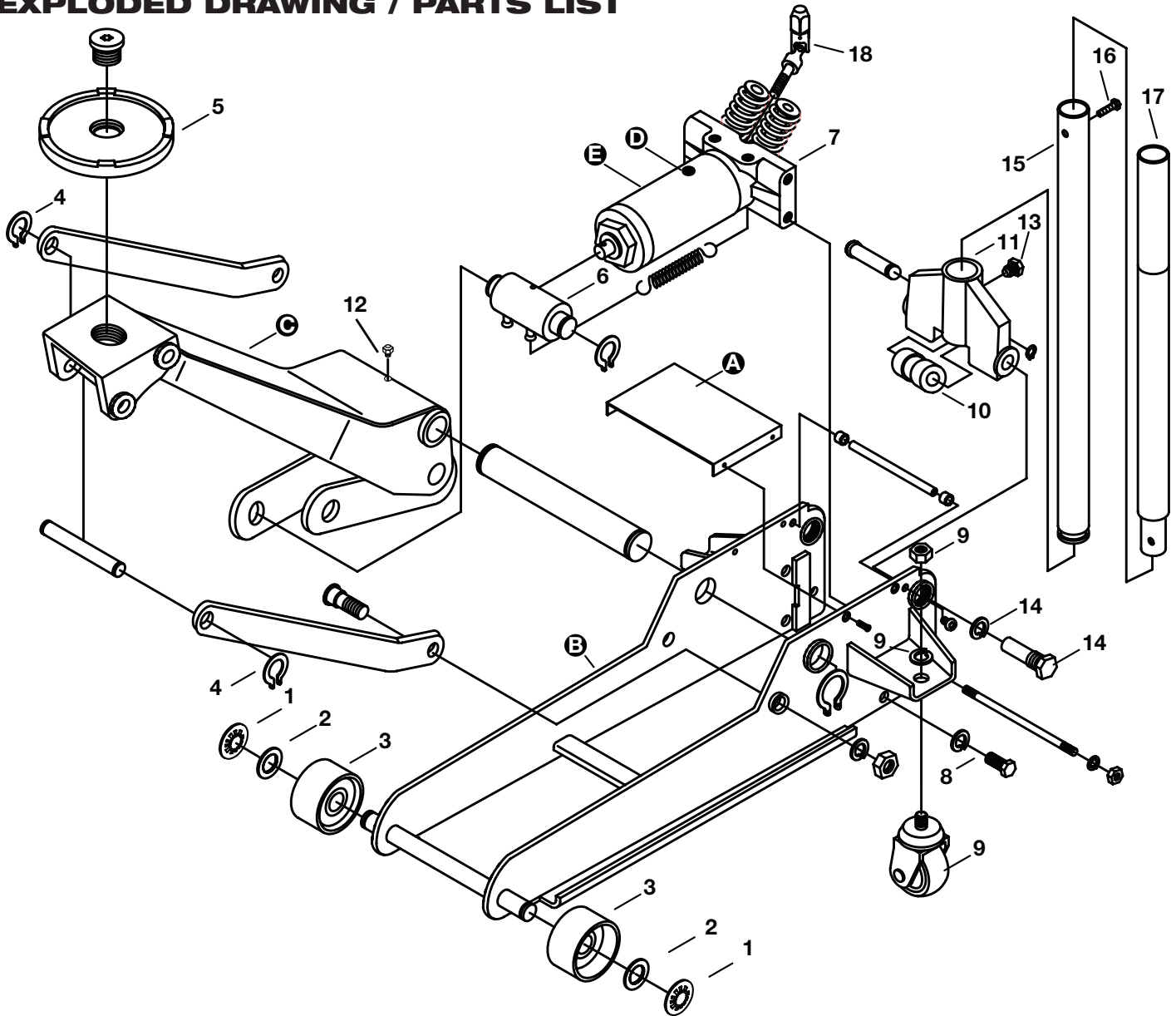

Item No.	Part No.	Description	Qty.
1	KTP6313301	Star Ring	2
2	KTP6313302	Washer	2
3	KTP6313303	Front Wheel	2
4	KTP6313304	Retaining Ring M15	2
5	KTP6313305	Saddle	1
6	KTP6313306	Trunion and Split Pin	1
7	KTP6313307	Power Unit Assembly	1
8	KTP6313308	Hex Nut M12 & Lock Washer M12	7
9	KTP6313309	Rear Caster Assembly	2

Item No.	Part No.	Description	Qty.
10	KTP6313310	Piston Roller Bearing	1
11	KTP6313311	Handle Yoke	1
12	KTP6313312	Grease Fitting	
13	KTP6313313	Handle Yoke Screw	1
14	KTP6313314	Yoke Pivot Bolt and Washer	2
15	KTP6313315	Lower Handle	1
16	KTP6313316	Screw M6 x 35	1
17	KTP6313317	Upper Handle	1
18	KTP6313318	Release Valve Assembly	1
not shown	KTP63133LK	Label Kit	1

**KTI63133**

**KTOOL**  
INTERNATIONAL

**XD**

**GATO DE SERVICIO DE BAJP PERFIL 3-1/3 TONELADAS**

**MANUAL DE OPERACIÓN**



**ESPECIFICACIONES**

Capacidad.....	3-1/3 toneladas
Altura baja.....	3.5"
Máxima altura .....	21.375"
Bomba recorrida hasta la carga .....	8
Longitud de chasis.....	27.5"
Longitud del despeje bajo .....	14"
Anchura global.....	14"
Altura de chasis.....	6.3125"
Longitud del mango .....	50"
Diámetro de la silla.....	4"
Peso neto .....	94.25 lbs.
Peso bruto .....	97 lbs.



## ⚠ ADVERTENCIA



Este símbolo indica una alerta de seguridad y se usa para advertir sobre peligro de accidentes personales. Observe toda la información de seguridad que sigue a este símbolo para evitar la posibilidad de que ocurran lesiones o muerte.

## ⚠ ADVERTENCIA

ADVERTENCIA: Indica una situación peligrosa que si no se evita, puede provocar la muerte o lesiones graves.



### IMPORTANTE: LEA ESTAS INSTRUCCIONES ANTES DE USAR EL DISPOSITIVO

ANTES DE USAR ESTE DISPOSITIVO, LEA ESTE MANUAL DETENIDAMENTE. PROCURE ENTENDER SUS PROCEDIMIENTOS OPERATIVOS, ADVERTENCIAS DE SEGURIDAD Y FORMA DE MANTENIMIENTO.

El propietario es responsable de asegurarse de que todo el personal lea este manual antes de usar el dispositivo. Asimismo, es responsabilidad del propietario mantener este manual en buenas condiciones en una ubicación conveniente para su consulta. Si las etiquetas del manual o producto son ilegibles o no están en su lugar, deberá ponerse en contacto con K-Tool International para obtenerlas gratis. El comprador/propietario o una persona designada deberá leer y comentar el producto y las advertencias de seguridad en la lengua materna del operario que no hable inglés fluido, a fin de asegurarse de que comprende el contenido.

### NATURALEZA DE LAS SITUACIONES DE RIESGO

#### ⚠ ADVERTENCIA

El uso de los dispositivos portátiles de levantamiento automotriz están sujetos a ciertos peligros los que no se pueden prevenir por medios mecánicos, sino por el ejercicio de inteligencia, cuidado y sentido común. Es imprescindible contar con personal involucrado en el uso y operación del dispositivo que sean cuidadosos, competentes, capacitados y calificados en la operación segura del dispositivo y su uso adecuado al momento de dar mantenimiento a los vehículos motrices y sus componentes. Ejemplos de los peligros son las caídas, los volcamientos, el deslizamiento de las cargas ocasionados principalmente por la sujeción inadecuada de las cargas, las sobrecargas, las cargas no centradas, el uso en otras superficies no niveladas y duras, y al usar el equipo para un fin para el cual éste no fue destinado.

### FORMAS DE EVITAR LAS SITUACIONES DE RIESGO

#### ⚠ ADVERTENCIA

- Lea, estudie, comprenda y siga todas las instrucciones antes de operar este dispositivo.
- Inspeccione el gato antes de cada uso. No use el gato si está dañado, modificado, en pobres condiciones, si hay fugas de líquido hidráulico o si está inestable debido a componentes flojos o faltantes. Realice correcciones antes de usar.
- Levante sólo en las áreas del vehículo según sean especificadas por el fabricante del vehículo.
- El usuario y espectadores llevan protección de ojos la que cumpla con las normas de OSHA y ANSI Z87.1.
- No use el gato más allá de su capacidad nominal. No le dé ningún choque a la carga.
- **Este es un dispositivo de levantamiento solamente. Inmediatamente después de elevarlo, soporte el vehículo con bases para gato capaces de sostener la carga antes de realizar trabajo en el vehículo.**
- Use sólo sobre superficies niveladas y duras libre de obstrucciones con el fin de el gato esté libre de reubicarse durante las operaciones de elevación y de bajada.
- Centre la carga en la silla. Asegúrese que el montaje esté estable antes de trabajar en el vehículo.
- No mueva ni ocupe como plataforma rodante mientras que el vehículo esté soportado en el gato.
- No use ningún material el que pueda fungir como elevador, espaciador, o expansor entre la silla de elevación de fábrica estándar y la carga.
- No use ningún adaptador que reponga la silla de elevación estándar del fabricante al menos que sea aprobado o provisto por el fabricante del gato.
- Siempre baja el gato lentamente y cuidadosamente.
- Este producto puede contener sustancias químicas consideradas por el Estado de California como causantes de cáncer, de malformaciones congénitas u otros daños en el sistema reproductivo. *Lávese bien las manos después de manipular el producto.*
- Hacer caso omiso a estas advertencias podrán ocasionar lesiones personales fatales y/o daños a la propiedad.

### CONSECUENCIAS DE NO PREVENIR LAS SITUACIONES DE RIESGO

#### ⚠ ADVERTENCIA

No leer, comprender u observar todo el contenido de este manual en relación con sus INSTRUCCIONES DE USO, ADVERTENCIAS DE SEGURIDAD y FORMA DE MANTENIMIENTO, así como desatender las FORMAS DE EVITAR LAS SITUACIONES DE RIESGO, puede provocar accidentes que tengan como consecuencia lesiones graves, peligro de muerte o daños materiales.

## INSPECTION

Se deberá realizar una inspección visual antes de cada uso del gato, revisando por fugas de líquido hidráulico y partes dañadas, flojas o faltantes. Cualquier gato que aparenta estar dañado de cualquier forma, que se encuentra extremadamente desgastado, o que opera de forma anormal DEBE DEJARSE DE USAR hasta que se realicen las reparaciones necesarias.

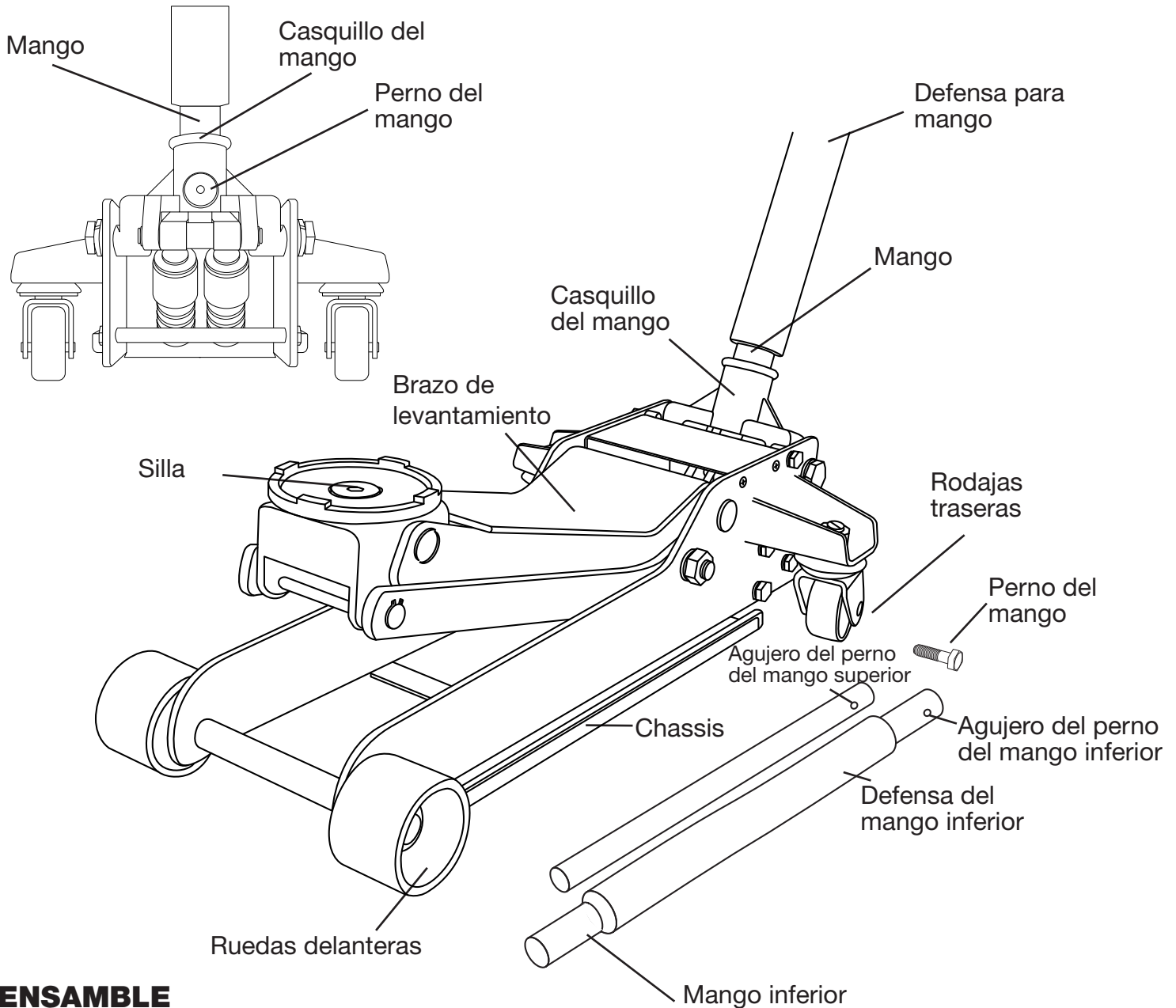

## ENSAMBLE

1. Extraiga el mango de 2 piezas de la caja. Inserte la porción angosta del mango superior en el mango inferior, alinee los agujeros de perno superior e inferior, y sujete con el perno de mango provisto.
2. Desatornille el tornillo de ajuste de mango con el fin de que no interfiera con la inserción del mango en el casquillo de mango. Inserte el mango en el casquillo del mango y gire el ensamble del mango hacia adelante y hacia atrás hasta que la válvula de liberación quepa en el receptor en el inferior del mango. Sujete el mango en el casquillo del mango al apretar el tornillo de ajuste del mango.
3. A veces se atrapa aire en el sistema hidráulico durante el transporte y maniobra. Si la bomba se siente esponjosa, o si no hay un recorrido de bomba incremental completo, o el gato no elevará hasta su máxima altura, siga estas instrucciones con el fin de purgar aire del sistema:
  - a. Con el brazo de levantamiento en su posición de retracción completa y el mango de la bomba girado completamente en el sentido de las agujas del reloj hasta que se pare, gire el mango de la bomba en el contrasentido de las agujas del reloj dos revoluciones completas.
  - b. Proceda a bombear el gato 15 recorridos de bomba incrementales completos.
  - c. Gire el mango de la bomba en el sentido de las agujas del reloj hasta que se pare y proceda a bombear el mango hasta que el brazo de levantamiento alcance su máxima altura.
  - d. Si la condición aparenta estar mejor, repita los pasos "A" al "C" hasta que se haya purgado todo el aire del sistema.

## OPERATING INSTRUCTIONS



Este es el símbolo de alerta de seguridad usado para la sección de INSTRUCCIONES DE OPERACIÓN de este manual para alertarle a usted de los peligros de lesión personal potenciales. Obedezca todas las instrucciones para evitar lesiones potenciales o aun la muerte. **IMPORTANTE:** Antes de intentar de levantar cualquier vehículo, revise el manual de servicio del vehículo por las superficies de levantamiento recomendadas.

### OPERACIÓN

1. Ponga la transmisión del vehículo en la posición de “estacionado” o en marcha y luego aplique el freno de emergencia.. Pare elevar la carga: Gire el mango en el sentido de las agujas del reloj hasta que esté apretado. Coloque el gato debajo de la carga. Proceda a bombear el mango con el fin de elevar el brazo de levantamiento hasta la carga. En la medida que la silla en el extremo del brazo del levantamiento se acerque a la carga, reposicione el gato con el fin de que la silla tenga contacto firme con la carga y la carga esté centrada en la silla. Asegúrese que la silla esté correctamente posicionada. Eleve la carga hasta la altura deseada de trabajo. Coloque las bases para gato de la capacidad adecuada en las áreas de soporte recomendadas del fabricante las que brindan el soporte estable para el vehículo levantado. **¡NO SE ARRASTRE DEBAJO DEL VEHÍCULO AL MOMENTO DE LEVANTAR EL VEHÍCULO NI AL COLOCAR O EXTRAER LAS BASES PARA GATO!** Una vez que las bases para gato estén colocadas, gire el mango del gato **MUY LENTAMENTE** en el contrasentido de las agujas del reloj para bajar la carga a reposar sobre las bases para gato. Inspeccione la relación entre las bases para gato y la carga con el fin de asegurar que el ensamble esté estable y seguro. Si el ensamble no está estable o si no es seguro, siga los pasos anteriores hasta que esté corregido.
2. Para bajar la carga: Siga los procedimientos mencionados en la sección de “Para elevar la carga” de las INSTRUCCIONES DE OPERACIÓN con el fin de elevar la carga de las bases para gato. Una vez que la carga se haya despejado de las bases para gato, quite las bases para gato de debajo de la carga y lejos del área de trabajo. **¡NO SE ARRASTRE DEBAJO DEL VEHÍCULO DURANTE LA ELEVACIÓN DEL VEHÍCULO NI AL COLOCAR O EXTRAER LAS BASES PARA GATO!** Gire el mango muy lentamente en el contrasentido de las agujas del reloj hasta que la carga esté completamente bajada al piso. Una vez que la silla de elevación del gato se haya despejado la carga, quite el gato de debajo de la carga. **PRECAUCIÓN:** Mantenga las manos y los pies lejos del mecanismo de bisagra del gato.

### MANTENIMIENTO PREVENTIVO



Este es el símbolo de alerta de seguridad usado para la sección de MANTENIMIENTO PREVENTIVO de este manual para alertarle a usted de los peligros de lesión personal potenciales. Obedezca todas las instrucciones para evitar lesiones potenciales o aun la muerte.

1. Siempre almacene el gato en un área bien protegido donde éste no estará expuesto a las inclemencias del tiempo, los vapores corrosivos, el polvo abrasivo, o cualquier otro elemento dañino. Antes de usarse, el gato debe estar limpio de agua, nieve, arena, arenilla, aceite, grasa o cualquier otro material foráneo.
2. El gato debe estar lubricado periódicamente con el fin de prevenir el desgaste prematuro de las partes. Una grasa de uso general debe aplicarse a las ruedas de rodaja, el eje delantero, el brazo de levantamiento, los pernos de pivote de la base del mango, el mecanismo de liberación, y todas las demás superficies de carga. Las partes desgastadas ocasionadas de una lubricación faltante o inadecuada no son elegibles para consideraciones de garantía. Ver la página 5 por las instrucciones de lubricación.

**IMPORTANTE:** Con el fin de prevenir los daños al sello y la falla del gato, nunca use alcohol, líquido hidráulico para frenos, o aceite para transmisiones en el gato. Use aceite hidráulico para gatos, un aceite ligero par turbinas, aceite AW ISO 32 de Chevron o AW 150 Unax de Unocal.

3. Cada propietario de gato será responsable por mantener limpias y legibles las etiquetas del gato. Use una solución de jabón suave para lavar las superficies externas del gato pero no lave ningún componente hidráulico móvil.
4. Inspeccione el gato antes de cada uso. No use el gato si cualquier componente esté agrietado, roto, doblado, si demuestra cualquier señal de daños o fugas de líquido hidráulico. No use el gato si cuenta con ferretería o componentes flojas o faltantes, o si ha sido modificado de cualquier forma. Tome acciones correctivas antes de usar el gato de nuevo.

### ALMACENAMIENTO ADECUADO

Se recomienda que el gato sea almacenado en un lugar seco y que todas las ruedas toquen el piso sobre una superficie relativamente plana.

## **DIAGNÓSTICO DE AVERÍAS**

Importante: Los gatos de servicio son dispositivos autosuficientes usados para el levantamiento, pero no para sostener, una carga vehicular parcial. De acuerdo con la prueba de soporte de carga de ASME-PALD: "Una carga no menos de la capacidad nominal ...no deberá bajar más de 1/8" (3.18mm) en el primer minuto, ni un total de .1875" (4.76mm) en 10 minutos." La bajada dentro de este rango se considera la operación normal y NO es un defecto garantizable.

**PROBLEMA: LA UNIDAD NO LEVANTARÁ LA CARGA NOMINAL.**

**ACCIÓN:** Purgue el aire del sistema hidráulico al seguir el procedimiento bajo ENSAMBLE.

**PROBLEMA: LA UNIDAD NO SOSTENDRÁ LA CARGA NOMINAL O SE SIENTE "ESPONJOSA" BAJO LA CARGA NOMINAL.**

**ACCIÓN:** Purgue el aire del sistema hidráulico de acuerdo a los pasos anteriores.

**PROBLEMA: LA UNIDAD NO ELEVARÁ HASTA LA MÁXIMA ALTURA.**

**ACCIÓN:** Purgue el aire del sistema hidráulico de acuerdo a los pasos anteriores o revise el nivel de aceite en el depósito.

**PROBLEMA: EL MANGO TIENDE A ELEVARSE MIENTRAS QUE LA UNIDAD ESTÉ BAJO LA CARGA NOMINAL.**

**ACCIÓN:** Bombear el mango rápidamente varias veces para empujar el aceite más allá de las válvulas de bola en la unidad de potencia.

# GUÍA DE MANTENIMIENTO HIDRÁULICO

**IMPORTANTE:** Los gatos de servicio están diseñados para los fines de levantamiento solamente; siempre soporte la carga elevada con las bases para gato.

## MANTENIMIENTO REGULAR

Mensualmente o según sea necesario (dependiendo del uso)

- #1 Usando una pistola engrasadora, agrega grasa a la graseira en el eje de pivote del brazo de levantamiento.  
(Use una grasa multi-uso tipo NLGI solamente.)
  - #2 Lubrique todas las vinculaciones y puntos de pivote.  
(Use grasa blanca de litio para atomización solamente.)
  - #3 Quite el mango; lubrique el recipiente del mango y la punta del mango.  
(Use grasa blanca de litio para atomización solamente.)
  - #4 Lubrique ambas rodajas posteriores, cojinetes, y ambas ruedas delanteras.  
(Use grasa blanca de litio para atomización solamente.)
- Apriete toda la ferretería accesible.

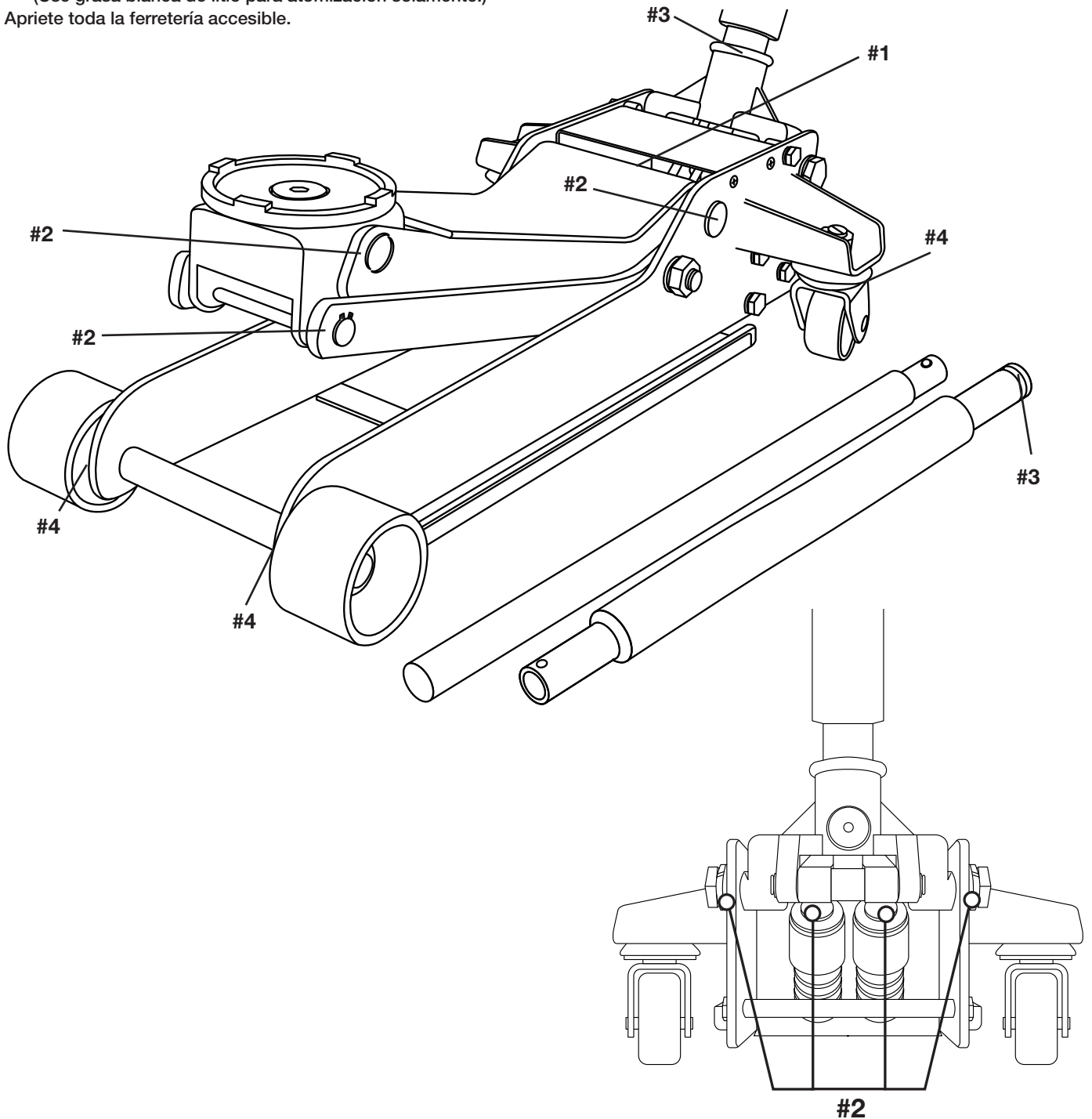

## **EQUIPMENT PROCEDIMIENTOS Y DIRECTRICES DE MANEJO DE GARANTÍA PARA EQUIPO DE LEVANTAMIENTO**

K-Tool International garantiza que todos los gatos y equipo de servicio relacionado serán libres de defectos en cuanto al material y la mano de obra se refiere por un 2 años posteriores a la fecha original de compra. Esta garantía se le extenderá sólo al comprador detallista original. Si cualquier gato o artículo relacionado con el servicio demuestra ser defectuoso durante dicho periodo, el mismo será repuesto o reparado, a la opción de K-Tool International, sin cargos. Esta garantía no aplica a daños provenientes de accidentes, sobrecarga, mal uso o uso erróneo, ni aplica a ningún equipo el cual haya sido modificado ni usado con complementos especiales excepto los que sean recomendados. Esta garantía no cubrirá las reparaciones hechas por cualquier entidad que no sea algún Centro de Reparaciones de Equipo de Levantamiento Profesional Autorizado de K-Tool International.

Todos los HD y XD gatos o equipo relacionado con el mantenimiento serán repuestos o reparadores a la discreción de K-Tool International durante el periodo de garantía de 2 años.

Durante el periodo de garantía de 2 años, todos los productos defectuosos presuntos deben ser enviados, con el flete pre-pagado, junto con la comprobación de la fecha de compra, a su Centro de Garantías Autorizado de Equipo de Levantamiento Profesional Autorizado de K-Tool International más cercano. Asegúrese de incluir su nombre, dirección, número telefónico, junto con la información de comprobación de compra, y una breve descripción del defecto presunto. El producto le será devuelto al consumidor, con el flete pre-pagado.

Muchos de los defectuosos presuntos pueden tratarse simplemente al llamar a Centro de Servicio de partes más cercano. Consulte las páginas 22 a 24 por una lista de centros de servicio de garantía autorizados.

En ningún caso será responsable K-Tool International por ningún daño incidental ni consecuencial. La responsabilidad de cualquier reclamo por la pérdida o daños ocasionados por la venta, re-venta o uso de un gato o equipo de servicio relacionado, no deberá de ninguna forma exceder el precio de compra. ALGUNOS ESTADOS NO PERMITEN LA EXCLUSIÓN NI LIMITACIÓN DE LOS DAÑOS INCIDENTALES NI CONSECUCIONALES, ASÍ QUE LA LIMITACIÓN ANTERIOR PUEDE NO APLICAR A USTED.

ESTA GARANTÍA ES LA ÚNICA Y EXCLUSIVA GARANTÍA BRINDADA EN CONEXIÓN CON LA VENTA DEL EQUIPO DE LEVANTAMIENTO PROFESIONAL DE K-TOOL INTERNATIONAL. TODAS LAS DEMÁS GARANTÍAS, PARA INCLUIR CUALQUIER GARANTÍA IMPLICADA O MERCANTIBILIDAD O APTITUD PARA CUALQUIER DESTINO PARTICULAR, SON EXCLUÍDAS.

ESTA GARANTÍA LE BRINDA UNOS DERECHOS LEGALES ESPECÍFICOS Y USTED PODRÁ TAMBIÉN CONTAR CON OTROS DERECHOS LOS CUALES VARÍAN DE ESTADO A ESTADO.

**KTI63133**



**CRIC UTILITAIRE AU PROFIL BAS 3-1/3 TONNES**

**MANUEL D'OPERATION**



**SPÉCIFICATIONS**

Capacité.....	3 1/3 tonnes
Hauteur basse.....	3,5 po
Hauteur haute.....	21,375 po
Coups de pompe pour charge.....	8
Longueur du châssis.....	27,5 po
Longueur de la faible garde au sol.....	14 po
Largeur totale.....	14 po
Hauteur du châssis.....	6,3125 po
Longueur de manche.....	50 po
Diamètre de la selle.....	4 po
Poids net.....	94,25 lb
Poids brut.....	97 lb

## ⚠ AVERTISSEMENT



Ce symbole indique un danger potentiel. Il est utilisé pour avertir l'utilisateur des risques potentiels de blessures corporelles. Prière de respecter toutes les consignes de sécurité qui suivent ce symbole afin d'éviter les blessures ou la mort potentielles.

### ⚠ AVERTISSEMENT

AVERTISSEMENT : Ce symbole indique une situation dangereuse qui pourrait causer la mort ou des blessures graves si elle n'est pas évitée.



### IMPORTANT : LIRE CES CONSIGNES AVANT L'UTILISATION.

PRIÈRE DE LIRE CES CONSIGNES ATTENTIVEMENT ET DE S'ASSURER DE BIEN COMPRENDRE LES PROCÉDURES D'UTILISATION, LES AVERTISSEMENTS DE SÉCURITÉ ET LES BESOINS EN MATIÈRE D'ENTRETIEN DE L'OUTIL AVANT DE L'UTILISER.

Le propriétaire doit s'assurer que tous les employés lisent ce manuel avant d'utiliser l'outil. Le propriétaire de l'outil doit aussi maintenir ce manuel en bon état et le ranger dans un endroit facilement accessible à tous ceux qui doivent le lire. Si le manuel ou les étiquettes de l'outil sont perdus ou illisibles, communiquer avec K-Tool International pour obtenir un remplacement. Si l'utilisateur ne parle pas couramment le français, les consignes de sécurité et le mode d'emploi de l'outil devront lui être lues à haute voix et être discutées avec l'utilisateur, dans sa langue maternelle, par le propriétaire/acheteur ou une personne désignée, afin d'assurer que l'utilisateur en comprenne les bien le contenu.

## LE TYPE DE SITUATIONS DANGEREUSES

### ⚠ AVERTISSEMENT

L'utilisation de Dispositifs de levage portatifs pour automobiles expose l'utilisateur à certains dangers inévitables par des moyens mécaniques, ce qui doit être compensé par de l'intelligence, de l'attention et le simple bon sens. Il est essentiel que les employés utilisant et opérant ce dispositif soient vigilants, compétents, formés et qualifiés pour le faire de façon adéquate et sécuritaire lorsqu'ils l'utilisent pour réparer les véhicules moteur et leurs composants. Des exemples de situations dangereuses sont le renversement, le glissement ou la chute de la charge; ces dangers sont principalement imputables à une charge mal attachée ou mal répartie, à une surcharge ou des installations inadéquates, une utilisation du produit sur une surface meuble ou inclinée, ou une utilisation à des fins autres que celles prévues par le fabricant

## MÉTHODES POUR ÉVITER LES SITUATIONS DANGEREUSES

### ⚠ AVERTISSEMENT

- Lire, étudier et suivre toutes les instructions avant de faire fonctionner cet appareil.
- Inspecter le cric avant chaque utilisation. Ne pas l'utiliser s'il est endommagé, transformé, modifié, en mauvais état, instable en raison de pièces de quincaillerie lâches ou manquantes ou s'il y a fuite de liquide hydraulique. Apporter les correctifs nécessaires avant l'utilisation.
- Placer le cric uniquement aux points spécifiés par le fabricant du véhicule.
- Les utilisateurs et les spectateurs doivent porter des protège-yeux sécuritaires conformément aux normes ANSI Z87.1 et OSHA.
- Ne pas utiliser le cric au-delà de sa capacité nominale. Éviter de donner un choc à la charge.
- Cet appareil sert strictement au levage. Immédiatement après avoir levé le véhicule, placez les chandelles appropriées à la charge avant de travailler sur le véhicule, afin de bien la soutenir.
- Utiliser le cric uniquement sur une surface à niveau et dure, exempte de toute obstruction, permettant au cric de se repositionner pendant le levage et la descente.
- Bien centrer la charge sur la selle. S'assurer de la stabilité de l'installation avant de travailler sur le véhicule.
- Ne pas déplacer le véhicule lorsqu'il est supporté par le cric.
- Ne pas utiliser de matériaux pouvant servir d'entretoises, de séparateurs ou de rallonges entre la selle de levage et la charge.
- Ne pas utiliser d'adaptateurs de selle à moins qu'il ne soit approuvé ou fourni par le fabricant du cric.
- Toujours abaisser le cric lentement et prudemment.
- Ce produit peut contenir des produits chimiques reconnus par l'état de la Californie comme causant le cancer, des anomalies congénitales ou d'autres effets nuisibles sur la reproduction. *Se laver minutieusement les mains après avoir utilisé le produit.*
- Le défaut de bien comprendre ces instructions peut entraîner des blessures corporelles fatales et/ou des dommages matériels.

## CONSÉQUENCES EN CAS DE SITUATIONS DANGEREUSES

### ⚠ AVERTISSEMENT

L'inobservance des CONSIGNES D'UTILISATION, des MISES EN GARDE, des CONSIGNES D'ENTRETIEN ainsi que des MÉTHODES POUR ÉVITER LES SITUATIONS DANGEREUSES peut causer des accidents ayant pour conséquences des dommages matériels ou des blessures corporelles graves ou mortelles.



## INSPECTION

Assurez-vous, avant chaque utilisation, de faire une inspection visuelle du cric, en vérifiant tout particulièrement s'il y a fuite de liquide hydraulique ou des pièces qui seraient lâches ou manquantes. Un cric qui semble endommagé, très usé ou qui fonctionne incorrectement DOIT CESSER D'ÊTRE UTILISÉ jusqu'à ce qu'il soit adéquatement réparé.

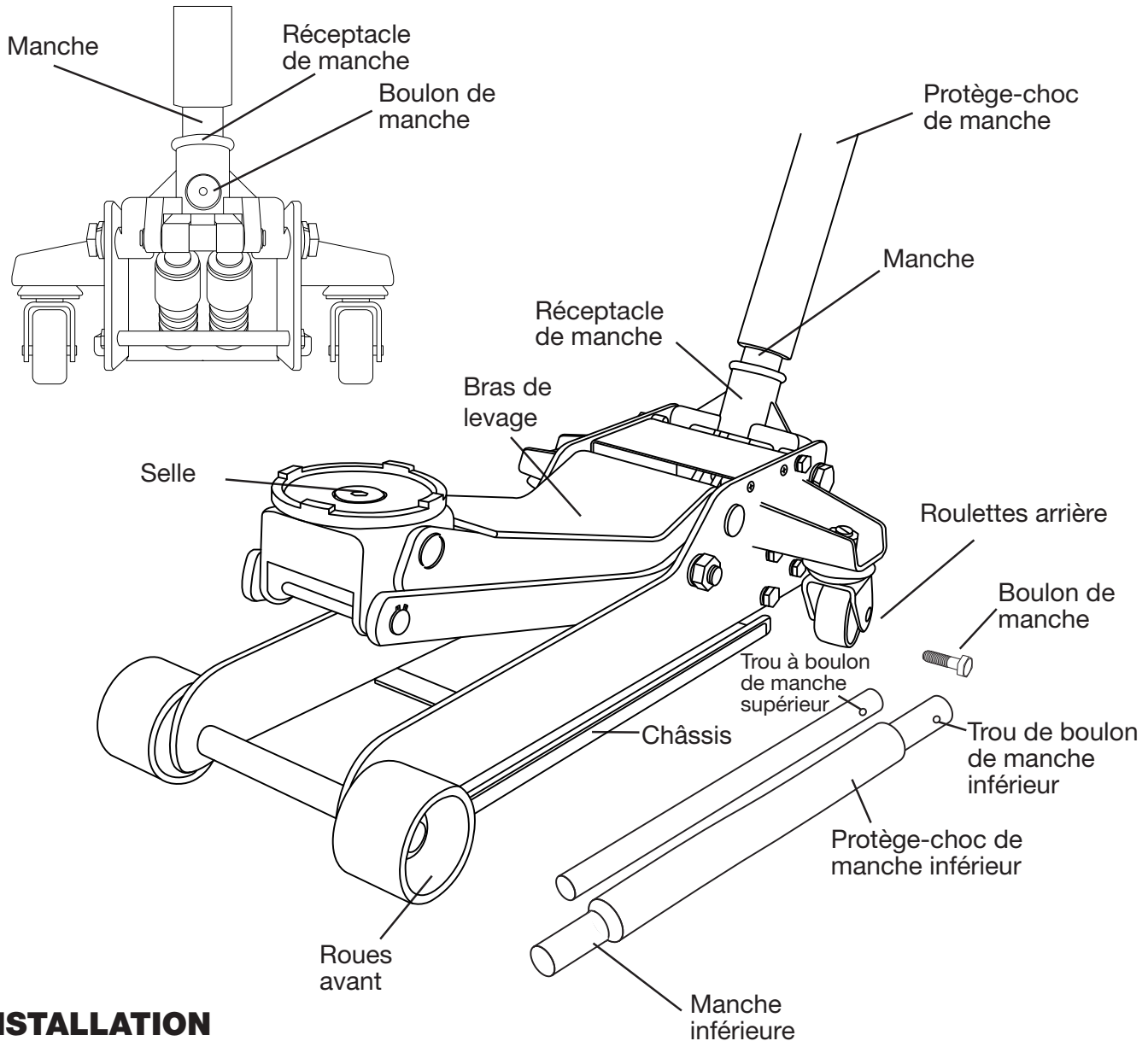

## INSTALLATION

1. Retirez de la boîte les deux parties du manche. Insérez la partie plus mince du manche supérieur dans le manche inférieur, alignez ensemble les trous de boulon du haut et du bas, et serrez avec le boulon de manche fourni.
2. Dévissez la vis de l'ensemble de manche afin qu'elle n'entrave pas l'insertion du manche dans le réceptacle du manche. Insérez le manche dans le réceptacle et tournez l'assemblage dans un mouvement de va et vient jusqu'à ce que la soupape de déblocage s'installe correctement dans l'espace prévu dans le fond du manche. Fixez solidement le manche dans le réceptacle de manche en resserrant la vis de l'ensemble de manche.
3. Il arrive parfois que de l'air resté emprisonné dans le système hydraulique lors de l'expédition et la manutention. Si le coup de pompe semble "spongieux", ou s'il ne complète pas sa course normalement, ou si le cric ne se lève pas à la hauteur maximale, suivez ces instructions pour purger l'air du système :
  - a. Avec le bras de levage en position complètement rentrée, et le manche du cric complètement tourné dans le sens des aiguilles d'une montre jusqu'à être bloqué, tournez le manche du cric dans le sens inverse des aiguilles d'une montre en effectuant deux tours complets.
  - b. Donnez 15 coups de pompe de levage progressifs complets.
  - c. Tournez le manche de la pompe dans le sens des aiguilles d'une montre jusqu'à ce qu'il bloque et commencez à le pomper jusqu'à ce que le bras atteigne sa hauteur maximale.
  - d. Si la pompe semble mieux réagir, répétez les étapes «A» à «C» jusqu'à avoir purgé l'air complètement du système.

**IMPORTANT: Avant de tenter de soulever un véhicule, consultez le manuel d'entretien pour les surfaces de levage recommandées.**

## OPERATING INSTRUCTIONS



Ce symbole sert à identifier les risques potentiels de blessures corporelles dans la rubrique INSTRUCTIONS D'UTILISATION. Prière de respecter toutes les consignes de sécurité afin d'éviter les risques de blessures ou de mort. **IMPORTANT** : Avant d'effectuer une tentative de levage d'un véhicule quelconque, consultez le guide de service du véhicule pour connaître les points d'appui recommandés par le fabricant pour le levage.

## INSTALLATION

1. Mettez la transmission du véhicule en position «PARK» ou «embrayage » et actionnez le frein d'urgence.  
Pour lever la charge : Tournez le manche dans le sens des aiguilles d'une montre jusqu'à ce qu'il soit bien serré. Placez le cric sous la charge. Commencez à pomper le manche jusqu'à lever le bras de levage jusqu'à la charge. À mesure que la selle à l'extrémité du bras de levage s'approche de la charge, repositionner le cric de façon à bien centrer la charge sur la selle et à sécuriser le contact entre la selle et la charge. Assurez-vous du positionnement correct de la selle. Levez la charge à la hauteur désirée pour y travailler. Placez les chandelles d'appui d'une capacité appropriée aux points d'appui recommandés par le fabricant du véhicule pour donner à ce dernier un support stable et sécuritaire lorsque soulevé. **NE VOUS INSTALLEZ PAS SOUS LE VÉHICULE LORS DU LEVAGE DE CELUI-CI ET NE PLACEZ/DÉPLACEZ PAS LES CHANDELLES D'APPUI DU CRIC.** Une fois les chandelles en place, tournez le manche du cric **TRÈS DOUCEMENT** dans le sens inverse des aiguilles d'une montre pour déposer la charge sur les autres chandelles d'appui. Faites l'inspection du positionnement de la charge sur les chandelles afin de vous assurer que l'installation est stable et sécuritaire. Si ce n'est pas le cas, suivez les consignes précédentes pour corriger la situation.
2. Pour abaisser la charge : suivez les procédures indiquées dans la section «pour monter la charge» des INSTRUCTIONS D'UTILISATION de façon à soulever la charge des chandelles d'appui. Ceci fait, retirez les chandelles d'appui de dessous la charge et mettez-les en-dehors de la zone de travail. **NE VOUS INSTALLEZ PAS SOUS LE VÉHICULE LORS DU LEVAGE DE CELUI-CI ET NE PLACEZ/DÉPLACEZ PAS LES CHANDELLES D'APPUI!** Tournez très doucement le manche dans le sens contraire des aiguilles d'une montre jusqu'à ce que la charge soit complètement abaissée au sol. Une fois la selle de levage libérée de la charge, retirez le cric de sous la charge. **MISE EN GARDE** : Veillez à ne pas approcher vos mains et vos pieds du mécanisme de charnière du cric.

## ENTRETIEN PRÉVENTIF



Ce symbole sert à identifier les risques potentiels de blessures corporelles dans la rubrique ENTRETIEN PRÉVENTIF. Prière de respecter toutes les consignes de sécurité afin d'éviter les risques de blessures ou de mort.

1. Entrez toujours le cric dans un endroit bien protégé où il ne sera pas exposé à des intempéries, des vapeurs corrosives, de la poussière abrasive ou tout autre élément nocif. Le cric doit être nettoyé de saletés telles que l'eau, la neige, le sable, le gravillon, l'huile ou la graisse ou tout autre corps étranger avant son utilisation.
2. Le cric doit être lubrifié régulièrement afin de prévenir l'usure prématurée des pièces. Une graisse tout-usage doit être appliquée aux roulettes, à l'essieu avant, au bras de levage, aux boulons de manche de la base pivotante, au mécanisme de déverrouillage et à toutes les autres surfaces de contact avec la charge. Les pièces prématurément usées par manque ou défaut de lubrification ne seront être couvertes par la garantie. Voir la page 5 pour les instructions de lubrification.  
**IMPORTANT** : Afin de prévenir un endommagement du joint d'étanchéité ou une défaillance du cric, n'utilisez jamais d'alcool, de liquide à frein hydraulique ou d'huile à transmission dans le cric. Utilisez plutôt de l'huile à cric hydraulique, une huile légère à turbine, l'huile Chevron AW ISO 32 ou Unocal Unax AW 150.
3. Tout propriétaire de cric doit s'assurer de garder les étiquettes du cric propres et lisibles. Utilisez un savon doux pour laver les surfaces externes du cric, mais pas les pièces hydrauliques mobiles.
4. Faites l'inspection du cric avant chaque utilisation. N'utilisez pas le cric si celui-ci ou un de ses composants est fissuré, brisé ou s'il montre des signes d'endommagement ou de fuites de liquide hydraulique. Apportez les correctifs nécessaires avant toute utilisation du cric.

## ENTREPOSAGE ADÉQUAT

Il est conseillé d'entreposer le cric dans un endroit sec; toutes les roues doivent être en contact avec le sol sur une surface relativement rigide.

## DÉPANNAGE

Important : Les crics de levage sont des mécanismes autonomes qui servent à soulever des charges et non à soutenir une charge partielle de véhicule. Conformément aux normes ASME-PALD, portant sur le test de soutien d'une charge : «Une charge qui ne dépasse pas la capacité nominale... ne s'abaissera pas plus de 1/8 po (3,18 mm) pendant la première minute, et ne s'abaissera pas de plus de 0.1875 po (4,76 mm) au bout de 10 minutes.» Toute vitesse d'abaissement en deçà de cette marge est considérée normale et ne constituera PAS un vice de fabrication pouvant se réclamer de la garantie.

**PROBLÈME: L'UNITÉ NE SOULÈVERA PAS DE CHARGÉE NOMINALE.**

**ACTION:** Purger l'air du système hydraulique en suivant la procédure indiquée dans l'installation.

**PROBLÈME: L'UNITÉ NE SOUTIENDRA PAS LA CHARGE NOMINALE OU SEMBLERA "SPONGIEUSE" SOUS LA CHARGE NOMINALE.**

**ACTION:** Purger l'air du système hydraulique comme mentionné ci-dessus.

**PROBLÈME: L'UNITÉ NE LÈVERA PAS À HAUTEUR COMPLÈTE**

**ACTION:** Purger l'air du système hydraulique comme mentionné ci-dessus ou vérifier le niveau d'huile dans le réservoir.

**PROBLÈME: LE MANCHE A TENDANCE À SE SOULEVER LORSQUE L'UNITÉ PORTE LA CHARGE NOMINALE**

**ACTION:** Actionner le manche à plusieurs coups de pompe afin de pousser l'huile au-delà des soupapes à sphères dans le vérin de commande.

## GUIDE D'ENTRETIEN DE CRIC HYDRAULIQUE

**IMPORTANT :** Les crics de service sont uniquement conçus pour les opérations de levage; toujours soutenir la charge soulevée à l'aide de chandelles d'appui.

### ENTRETIEN RÉGULIER

Mensuellement ou selon les besoins (selon l'utilisation)

#1 En utilisant un pistolet graisseur, ajoutez de la graisse par l'embout de graissage de graisse dans l'axe de pivot du bras de levage.

(Utilisez seulement un type de graisse à usage multiple NLGI.)

#2 Lubrifiez toutes les tringleries et points de pivot.

(Utilisez de la graisse blanche de lithium en jet seulement.)

#3 Enlevez la poignée; lubrifiez le réceptacle de la poignée et son extrémité.

(Utilisez de la graisse blanche de lithium en jet seulement.)

#4 Lubrifiez les deux roulettes arrière, les roulements à billes et les deux roues avant.

(Utilisez de la graisse blanche de lithium en jet seulement.)

Resserrez toute la quincaillerie accessible.

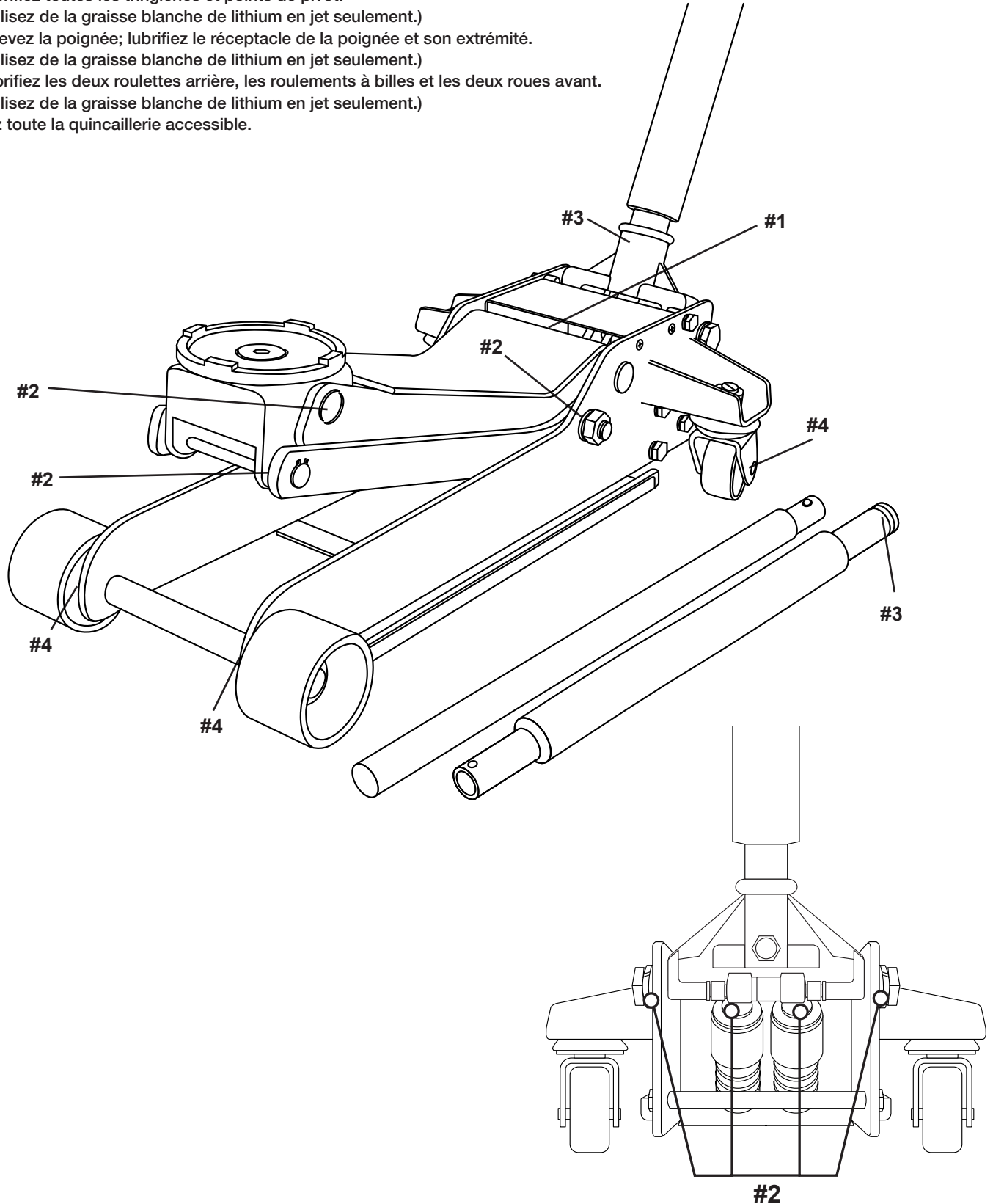

## **PROCÉDURES ET DIRECTIVES DE TRAITEMENT AU TITRE DE LA GARANTIE POUR L'ÉQUIPEMENT DE LEVAGE HD ET XD**

K-Tool International garantit que tous les crics et équipements de service reliés seront exempts de défauts dans le matériel et la main-d'œuvre, pendant une période de 2 ans, suivant la date d'achat originale. Cette garantie n'est étendue qu'à l'acheteur original au détail. Si tout cric ou élément de service relié est défectueux pendant cette période, il sera remplacé ou réparé sans frais, selon l'option de K-Tool International. Cette garantie ne s'applique pas aux dommages d'accident, de surcharge, mauvaise utilisation ou abus et elle ne s'applique pas non plus à tout équipement qui a été modifié ou utilisé avec des fixations particulières, autres que celles recommandées. Cette garantie ne couvre pas les réparations effectuées par quiconque n'étant pas un Centre de service autorisé de l'équipement de levage professionnel K-Tool International.

Tous les HD et XD crics ou équipements de service reliés seront remplacés ou réparés, selon l'option de K-Tool International, pendant la période de garantie de 2 ans.

Pendant la période de garantie de 2 ans, tous les produits prétendus défectueux doivent être expédiés, frais de transport prépayés, avec la preuve de la date d'achat, à votre Centre professionnel autorisé de garantie d'équipement de levage K-Tool International. Assurez-vous d'inclure votre nom, adresse et numéro de téléphone avec l'information de preuve d'achat et une brève description du défaut prétendu. Le produit sera retourné au client, frais de transport prépayés.

Plusieurs défauts prétendus peuvent simplement être gérés en appelant votre Centre de service pour des pièces. Voir les pages 22 - 24 pour la liste des centres de service autorisés au titre de la garantie.

En aucun cas, K-Tool International ne sera responsable des dommages indirects ou consécutifs. La responsabilité de toute réclamation pour perte ou dommage découlant de la vente, revente ou utilisation d'un cric ou de l'équipement de service relié, ne devra en aucun cas dépasser le prix d'achat. CERTAINES JURIDICTIONS NE PERMETTENT PAS L'EXCLUSION OU LA LIMITATION DE RESPONSABILITÉ POUR LES DOMMAGES INDIRECTS OU CONSÉCUTIFS, LA LIMITATION CI-DESSUS PEUT NE PAS VOUS CONCERNER.

CETTE GARANTIE EST LA SEULE GARANTIE EXCLUSIVE FOURNIE EN LIEN AVEC LA VENTE D'UN ÉQUIPEMENT DE LEVAGE PROFESSIONNEL K-TOOL INTERNATIONAL. TOUTES LES AUTRES GARANTIES, Y COMPRIS TOUTE GARANTIE IMPLICITE DE QUALITÉ MARCHANDE OU D'ADÉQUATION À UN USAGE PARTICULIER, SONT EXCLUES.

CETTE GARANTIE VOUS DONNE DES DROITS JURIDIQUES PRÉCIS ET VOUS POUVEZ AUSSI AVOIR D'AUTRES DROITS QUI PEUVENT VARIER D'UN ÉTAT (OU D'UNE PROVINCE) À L'AUTRE.

**LIST OF AUTHORIZED WARRANTY SERVICE CENTERS / LISTA DE CENTROS DE SERVICIO  
AUTORIZADOS / LISTE DES CENTRES DE SERVICE AUTORISÉS AU TITRE DE LA GARANTIE :**

**ALABAMA**

SOUTHEASTERN JACK • 500 4TH AVENUE NORTH • BIRMINGHAM, AL 35204 • (205) 252-1511

**ARIZONA**

TIRE EQUIPEMENT SERVICE • 4002 E. ELWOOD ST., STE. 4. • PHEONIX, AR 85040 • (602) 437-0499

**ARKANSAS**

CLARKS HYDRAULIC SERVICE • 2901 CONFEDERATE BLVD. • LITTLE ROCK, AR 72206 • (501) 375-1252

**CALIFORNIA**

JACK-X-CHANGE • 1609 N. ORANGETHORPE WAY • ANAHEIM, CA 92801 • (714) 871-4966

J-MRK'S T.E.A.M REPAIR • 945 RAMONA AVE. • SPRING VALLEY, CA 91977 • (619) 469-6275

EGGIMAN'S HYDRAULIC GARAGE • 1112 E. HARDING WAY • STOCKTON, CA 95205 • (209) 465-2870

AAA HYDRAULICS • 511A HARBOR BLVD. • W. SACRAMENTO, CA 95691 • (916) 617-2656

CT&S • 1805 E. MAIN ST., STE. E • VISALIA, CA 93292 • (559) 623-2157

**COLORADO**

WILLIAM'S SALES & SERVICE • 11380 W. EXPOSITION AVE. • LAKEWOOD, CO 80226 • (303) 985-8868

**CONNECTICUT**

TOOL & EQUIP SERV SOLUTIONS • 2554 STATE ST. • HAMDEN, CT 06517 • (203) 248-7553

**FLORIDA**

P & H HYDRAULICS • 6530 TRIKEY ST. • JACKSONVILLE, FL 32219 • (904) 781-3558

TRI-CITY HYDRAULICS • 4628 N. FLORIDA AVE. • TAMPA, FL 33603 • (813) 232-1280

J. R. JACK & EQUIP REPAIR • 4513 CLEMENTS RD. • LAKELAND, FL 33811 • (863) 646-8087

R & R TOOL REPAIR • 13591 LINDEN DR. • SPRING HILL, FL 34609 • (352) 263-3587

STIRLING JACK SERVICE • 2110 S.W. 56TH AVE. • WEST PARK, FL 33023 • (954) 987-6910

**GEORGIA**

INDUSTRIAL CONTROLS • 1710 EASTMAN DR. • TIFTON, GA 31793 • (229) 386-2929

BOB'S HYDRAULIC REPAIR • #8 BROWN FOX DR. • ROME, GA 30165 • (706) 234-4471

TOOL SERVICE CO. • 178 MARBLE MILL RD. • MARIETTA, GA 30060 • (404) 524-4249

**HAWAII**

C & C AIR & HYDRAULICS • 94-148 LEOWAENA ST. BLDG.T • WAIPAHU, HI 96797 • (808) 671-8598

**ILLINOIS**

PRO-POINT CO. • 5328 GRAND AVE. • DOWNERS GROVE, IL 60515 • (630) 852-7233

HYDRAULIC SPECIALTY, INC. • 1300 WEST ELM ST. • WEST FRANKFORT, IL 62896 • (618) 937-4099

**INDIANA**

ABC SPECIALTY CO. • 1075 KENWOOD AVE. • FORT WAYNE, IN 46805 • (260) 483-8913

TOOLS & EQUIPMENT SERVICE • 6718 EAST 38TH ST. • INDIANAPOLIS, IN 46226 • (317) 632-2208

B&K HYDRAULICS • 2184 S. SALEM RD. • MONROE, IN 46772 • (260) 592-7122

**IOWA**

HYDRA QUIP • 3400 DELAWARE AVE. • DES MOINES, IA 50313 • (515) 265-1453

BROZENE HYDRAULICS • 1400 MT. PLEASANT • BURLINGTON, IA 52601 • (319) 752-4017

**KANSAS**

ACME HYDRAULICS • 815 KANSAS AVE. • KANSAS CITY, KS 66105 • (913) 321-6385

**KENTUCKY**

PEMBERTON TOOL REPAIR • 822 EXETER AVE. • MIDDLESBORO, KY 40965 • (606) 248-7907

**LOUISIANA**

EAGLE SERVICE COMPANY • 2224 LEE ST. • ALEXANDRIA, LA 71301 • (318) 445-6140

**MAINE**

B & M HYDRAULIC JACK REPAIR • 576 MAIN ST. • MADAWASKA, ME 04756 • (207) 728-6713

**MARYLAND**

HYDRAULIC SERVICE, INC • 3304 BARCLAY ST. • BALTIMORE, MD 21218 • (410) 467-9459

---

**MASSACHUSETTS**

BOSTON HYDRAULICS • 1601 COLUMBUS AVE., BOX 190744 • BOSTON, MA 02119 • (617) 427-2200

---

**MICHIGAN**

GRAND VALLEY HYDRAULICS • 6703 18TH AVE., STE. G • JENISON, MI 49428 • (616) 662-1992  
HYDRAULICS UNLIMITED • 2091 SOUTH HURON RD. • KAWKAWLIN, MI 48631 • (989) 686-3594  
KIRK'S AUTOMOTIVE • 9330 ROSELAWN ST. • DETROIT, MI 48204 • (313) 933-7030  
K-TOOL INTERNATIONAL • 31133 WIXOM RD. • WIXOM, MI 48393 • (800) 762-6002, ext. 4149  
• www.ktoolinternational.com • Support@Ktoolinternational.com

---

**MINNESOTA**

TOOL WAREHOUSE INC. • 9 LINCOLN AVE. S.E. • ST. CLOUD, MN 56304 • (320) 253-7150  
TOOL WAREHOUSE INC • 3410 EAST 42ND ST. • MINNEAPOLIS, MN 55406 • (612) 722-4260

---

**MISSISSIPPI**

M & W HYDRAULIC • 4626 VAN WINKLE PARK DR. • JACKSON, MS 39209 • (601) 922-4418

---

**MISSOURI**

ARROW HYDRAULICS • 5231 MANCHESTER RD. • ST. LOUIS, MO 63110 • (314) 371-2358  
A & B ELECTRIC CO. • 32553 WEST 119TH ST. • EXCELSOR SPRINGS, MO 64024 • (816) 630-8359  
TOOL SERVICE CENTER • 2431 RAYMOND DR. • ST. CHARLES, MO 63301 • (636) 940-2525  
HEARTLAND PNEUMATICS • 3527-C PERRYVILLE RD. • CAPE GIRARDEAU, MO 63701 • (573) 334-9085

---

**MONTANA**

NORTHERN HYDRAULICS • 2600 17TH ST. NE • BLACK EAGLE, MT 59414 • (406) 761-8079

---

**NEBRASKA**

FLOHR ELECTRIC SERVICE • 4356 SO. 90TH ST. • OMAHA, NE 68127 • (402) 331-6863

---

**NEW HAMPSHIRE**

AMERICAN HYDRAULIC CORP. • 1064 GOFFS FALLS RD. • MANCHESTER, NH 03108 • (603) 623-5444

---

**NEW JERSEY**

COUGAR ELECTRONICS • 622 BROADWAY • LONG BRANCH, NJ 07740 • (732) 870-3302  
METRO HYDRAULIC JACK • 1271 MC CARTER HIGHWAY • NEWARK, NJ 07104 • (973) 350-0111

---

**NEW MEXICO**

A-ONE EQUIPMENT LTD. • 1108 RHODE ISLAND N.E. • ALBUQUERQUE, NM 87108 • (505) 256-0074

---

**NEW YORK**

ACE HYDRAULIC SERVICE • 6720 VIP PARKWAY • SYRACUSE, NY 13211 • (315) 454-8989  
HYDRAULIC JACK/CYLINDER REPAIR • 13457 GENESEE ST. • ALDEN, NY 14004 • (716) 937-6008  
AUTOMATIC REPAIR • 130 FLORIDA ST. • FARMINGDALE, NY 11735 • (631) 420-0103

---

**NORTH CAROLINA**

SOUTHERN HYDRAULIC SERVICE • 6914 STATESVILLE RD. • CHARLOTTE, NC 28269 • (704) 597-9244  
CAROLINA TOOL REPAIR • 807 HUFFMAN ST. • GREENSBORO, NC 27405 • (336) 275-6124

---

**NORTH DAKOTA**

TOOL WAREHOUSE INC. • 127 WEST MAIN AVE. • WEST FARGO, ND 58078 • (701) 282-6151

---

**OHIO**

MATS EQUIPMENT CO. INC. • 51 PIERCE AVE. • WEST CARROLLTON, OH 45449 • (937) 859-8057  
DINGER'S TOOL SERVICE • 22540 STIVERSON RD. • SUGAR GROVE, OH 43155 • (740) 746-0240  
A & A HYDRAULIC REPAIR • 5301 W. 161ST ST. • CLEVELAND, OH 44142 • (216) 362-4000

---

**OKLAHOMA**

HYDRAULIC EQUIPMENT CO. • 2800 WEST CALIFORNIA, STE. A • OKLAHOMA CITY, OK 73107 • (405) 235-3318

---

**OREGON**

KARN REPAIR SERVICE • 1800 N.W. 169TH PLACE, STE. D300 • BEAVERTON, OR 97006 • (503) 690-9500

---

**PENNSYLVANIA**

HYDRAULIC IND. SUPPLY • HOLLY & MADISON AVE. BLDG #1 • CLIFTON HEIGHTS, PA 19018 • (610) 284-2100  
HUMPHREY'S HYDRAULICS • 2214 HUCKLEBERRY RD. • ALLENTOWN, PA 18104 • (610) 435-9287

---

---

**SOUTH CAROLINA**

AIR & HYDRAULIC SERVICE • 315 HAWKINS RD. • TRAVELERS REST, SC 29690 • (866) 867-5359

---

**SOUTH DAKOTA**

ALL-AROUND AUTO LLC • 105 ZIEBACH ST. • BELLE FOURCHE, SD 57717 • (605) 723-6272

---

**TENNESSEE**

AUTHORIZED EQUIPMENT SERVICE • 812 POLK AVE. • MEMPHIS, TN 38126 • (901) 774-0850  
LUBRICATION EQUIPMENT • 2501 MITCHELL ST. • KNOXVILLE, TN 37917 • (865) 525-8401

---

**TEXAS**

AAA PNEUMATICS & SUPPLY • 907 EDEN ROC ST. • VICTORIA, TX 77904 • (361) 573-9920  
STAR HYDRAULIC & TOOL SERVICE • 7012 LONG POINT • HOUSTON, TX 77055 • (713) 681-4105  
VMW MAINTENANCE SOLUTIONS • 2328 BLANCO RD. • SAN ANTONIO, TX 78212 • (210) 736-4285  
HYDRAULIC SERVICE & SUPPLY • 100 HOWELL ST. • DALLAS, TX 75207 • (214) 748-6015  
WATCO EQUIPMENT SERVICES • 6005 MILWEE ST., STE. 706 • HOUSTON, TX 77092 • (713) 290-9033

---

**UTAH**

GUSTIN HYDRAULIC • 151 W. 2125 SOUTH • SALT LAKE CITY, UT 84115 • (801) 487-0624

---

**VIRGINIA**

JACK-MAN • 110 ANN ST. • MADISON HEIGHTS, VA 24572 • (434) 847-6963  
HYDRAULIC SERVICE COMPANY • 3215 VICTORY BLVD. • PORTSMOUTH, VA 23702 • (757) 487-2513  
SARVERS HYDRAULICS • 2550 JOHNSON AVE. • ROANOKE, VA 24017 • (540) 344-0799

---

**WASHINGTON**

SPOKANE PUMP • 3626 E. TRENT AVE. • SPOKANE, WA 99202 • (509) 535-9771  
UNIVERSAL REPAIR • 1611 BOYLSTON AVE. • SEATTLE, WA 98122 • (206) 322-2726

---

**WEST VIRGINIA**

GILLETTE REPAIR SERVICE • ROUTE 8, BOX 128-A • FAIRMONT, WV 26554 • (304) 366-3119

---

**WISCONSIN**

AFI DIRECT SERVICES • 7515 S. 10TH ST. • OAK CREEK, WI 53154 • (414) 764-1160

---

**CANADA**

---

**ALBERTA**

PRECISION HYDRAULICS • 940-48 AVE. SE • CALGARY, ALBERTA T2G 5B1 • (403) 243-5997  
DAN'S POWER TOOL REPAIR • 8149 WAGNER RD. NE • EDMONTON, ALBERTA T6E 4N6 • (780) 490-1955 OR (780) 490-1956

---

**BRITISH COLUMBIA**

RAMTORC TOOLS, INC. • 160-11960 HAMMERSMITH WAY • RICHMOND, BRITISH COLUMBIA V7A 5C9 • (604) 271-3220

---

**MANITOBA**

ACCUTOOL SERVICE • 465 LUCAS AVE. • WINNEPEG, MANITOBA R3C 2E6 • (204) 772-6523

---

**ONTARIO**

MONARCH REBUILDING, INC. • 97 BESSEMER RD. UNIT 5 • LONDON, ONTARIO N6E 1P9 • (519) 681-5640

---

**QUEBEC**

INSTRUMENT SALES & SERVICE • 6059 DE MAISONNEUVE BLVD. • W. MONTREAL, QC H4A 3R8 • (514) 481-8111  
MINI HYDRAULIQUE INC. • 2732 RUE DE LA FAUNE • QUEBEC, QC G3E 1H4 • (418) 843-6177  
MR. TANGUAY & FILS • 1110 CROISSIANT CLAIRE • LACHINE, QUEBEC H8S 1A1 • (514) 933-8073 OR (514) 639-8825